

Поддръжка

⚠ ВНИМАНИЕ



Преди работата по поддръжка на системата винаги да се изключва ел.захранване и да се източва водата. Системата редовно да се наблюдава за евентуални аларми.



Подмяна на UV лампата да се извършва веднъж годишно (или на всеки две години при сезонно ползване). Винаги да се източва водата от системата при опасност от минусови температури.

Подмяна на UV лампа

ПРЕДУПРЕЖДЕНИЕ

След подмяна на UV лампата да се нулират показанията на таймера за живота на ламата.

Да НЕ се използва вода по време на подмяна на UV лампа

Смяната UV лампа е бърза и проста процедура, която не изисква специални инструменти. За да се осигури подходяща дезинфекция, UV лампата трябва да бъде сменяна след 9000 часа непрекъсната работа (около една година).

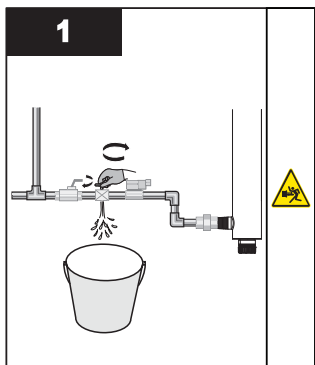

- Да се затворят спирателните кранове и водата да се източи.

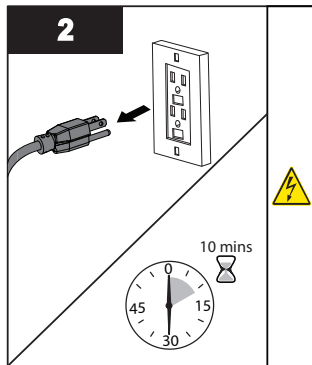

- Да се изключи ел.захранване и устройството да се охлади за 10 минути.

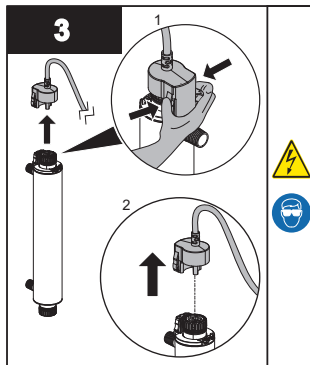

- Конекторът на лампата да се извади като се натиснат пластмасови заключващи скоби.

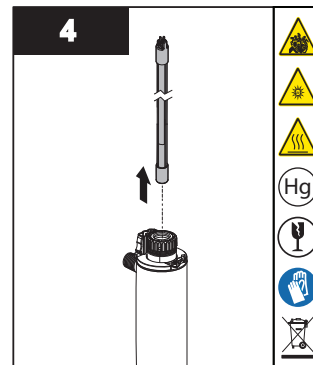

- Лампата да се извади от камерата, като винаги да се държи за керамичните крайници.

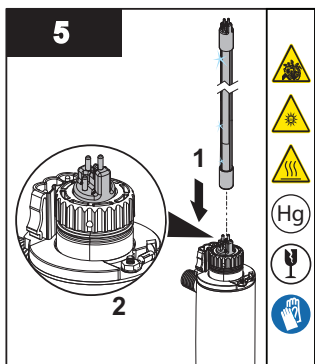

- Новата лампа да се постави в камерата оставяйки около 5 см от лампата стърчащи извън камерата.

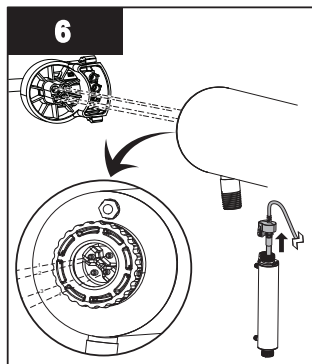

- Конекторът да се свърже с лампата. Това е възможно да стане само в едно положение, при правилно поставяне на лампата.

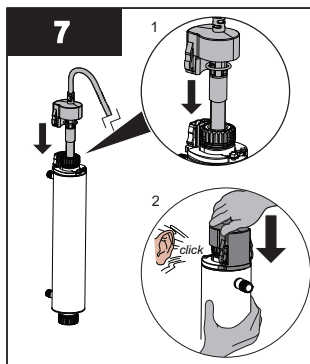

- Конекторът да се натисне докато се чуе кликане. Системата да се напълни с вода и да се провери за течове.

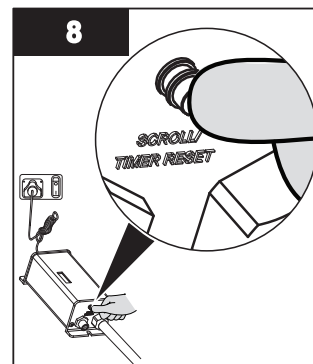

- Таймерът да се нулира с натискане и задържане на бутона RESET докато светне [555]. След 5 сек. ще се чуе звуков сигнал и на дисплея ще се появи [365]